

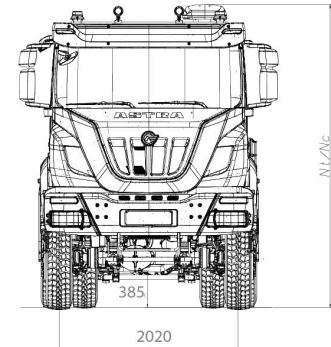

chasis 8x8 HD88.50

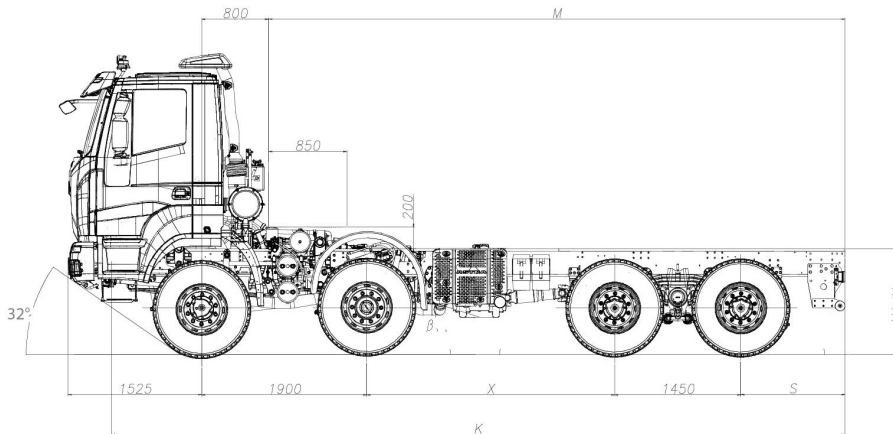

DIMENSIONES [MM]

X	K	M max(*)	S	H		DIAMETRO DE GIRO (entre paredes)
				sin carga	con carga	
3100	9175	6865	1200	1320	1250	22200

(*) M máx: valor indicativo que ha de definirse con el montador (Neumáticos 13R22.5).

DISTRIBUCIÓN DE PESOS [KG.]

X	Tara (*)			Masa técnica límite			
	Ejes delanteros	Ejes traseros	TOTAL	Ejes delanteros	Ejes traseros	Masa Maxima Autorizada	Combinación
3100	8150	4480	12630	16000 18000 (1) (2)	32000 (2)	50000 (2)	104000 130000 (3)

(*) Peso neto incluido el conductor con tanques llenos hasta al menos 90%, equipados con equipo estándar de acuerdo con las especificaciones del fabricante y, si está montado, la masa de la carrocería, ruedas de repuesto y caja de herramientas.

(1) Con neumáticos 1° - 2° eje 385/65R22.5 o 325/95R24, ballestas reforzadas y placa de refuerzo (OPT).

(2) Con neumáticos 325/95R24 y placa de refuerzo (OPT) o velocidad máxima limitada a 70 km/h en función del tipo y marca de los neumáticos.

(3) Para cajas de cambios manuales con cámaras de estacionamiento adicionales. Para transmisión automatizada, verifique la misión y la configuración con la Autoridad Técnico.

La capacidad y las dimensiones siempre deben comprobarse durante la fase de prueba. No utilice esta ficha para diseñar lo equipamiento. Astra se reserva el derecho a realizar cambios en cualquier momento y sin previo aviso.



MOTORIZACION

Tipo CURSOR 13 TURBO INTERCOOLER common rail con gestión electrónica y sistema HI-eSCR. Culata de cilindros monobloque, cuatro válvulas por cilindro, pistones de aleación ligera. Cilindrada total: 12.882 cm³. Diámetro interior por carrera: 135 x 150 mm. 6 cilindros en línea. Refrigeración con agua. Filtro de aire en seco con cartucho de seguridad.

Potencia máx.(CEE)	368 KW (500 HP) @ 1900 rpm
Par máx.(CEE)	2300 Nm (235 kgm) @ 970 - 1525 rpm
Turbina	VG(Turbo Geometría Variable)

CAMBIO

Cambio manual, **ZF 16S2520TO** tecnología Ecosplit 4 con servoshift, 16 marchas sincronizadas hacia adelante + 2 en marcha atrás.

Bajo pedido:

Automatizado **ZF AS-Tronic 16AS2630TO**.



EMBRAGUE

Monodisco en seco, diámetro 17". Embrague tipo tracción con muelle de diafragma. Mando de embrague hidroneumático servoasistido, con cilindro operador con recuperación del desgaste disco conducido.



REPARTIDOR

Mecánico de dos relaciones. Engranajes cilíndricos con dientes helicoidales montados en tres ejes, siempre en contacto entre ellos. Diferencial con bloqueo de mando neumático. Refrigeración con aire-aceite. Relación de transmisión 1:1-1:1,6. Relación de distribución del par del./tras. 1:2,2.



EJES

DELANTEROS:

1er y 2do eje de tipo motriz y direccional con doble reducción, central con piñón-corona cónica, laterales mediante un grupo epicicloidal en los cubos de las ruedas.

Bajo pedido: Bloqueo del diferencial. Placa de refuerzo para masa técnica límite 9t.

TRASEROS

Dos puentes en tándem, con doble reducción: central con par cónico, final en los cubos de las ruedas mediante grupo epicicloidal. Puente intermedio con repartidor que distribuye el par motriz entre los dos puentes. El tándem está anclado al chasis por medio de varillas de reacción provistas de silentblock.

Bajo pedido:

Relación al puente 1:4,229; 1:5,009; 1:5,558; 1:6,588; 1:6,095.



SUSPENSIONES

DELANTEROS

1° y 2° eje con muelles de ballestas parabólicas, 3 hojas de 26x90 mm, con amortiguadores hidráulicos. Barra estabilizadora de serie en el 1° eje.

Bajo pedido: Barra estabilizadora en el 2° eje. Muelles de ballestas parabólicas reforzadas, 4 hojas de 26x90 mm.

TRASEROS

Muelles parabólicos, basculantes sobre perno central: 4 hojas de 40x100 mm, integradas con estribos de enrigidecimiento y varillas de reacción. Barra estabilizadora de serie en el 4° eje.

Bajo pedido: Barra estabilizadora en el 3° eje. Muelles de ballestas semielípticas extrareforzadas, 10 hojas de 25x100 mm.



CHASIS

De acero especial de elevada resistencia a la fluencia, constituido por dos largueros planos paralelos (anchura 820 mm), sección en C (320x90x10 mm), unidos por travesaños emperrados R.B.M. (Rail Bending Moment): 202.020 Nm (20.593 kgm). Parachoques delantero de acero con rejillas para proteger los faros, gancho de maniobra delantero, barra antiempotramiento trasera, escalerilla frontal de ascenso, guardabarros en 2° eje de goma, depósito de combustible de acero de 300 litros.



NEUMÁTICOS

DELANTEROS: 13R22.5 156/150 G Tubeless sencillos

TRASEROS: 13R22.5 156/150 G Tubeless dobles

Rueda de repuesto en el chasis.

Otras combinaciones posibles:

315/80 R22.5 156/150K; 325/95 R24 162/160K (*)

385/65 R22.5 160J (*) + 315/80 R22.5 156/150K

(*) Obligatorio con capacidad delantera de 9 t.

El montaje de otros neumáticos está sujeto a la aprobación del Departamento Técnico.



FRENOS

Frenos delanteros y traseros del tipo de cuña "dúo-dúplex" con regulación automática de la holgura. Superficie frenante total neta: 12.368 cm². ABS + EBL de serie.

Freno de inercia: neumático con mando de pedal, con efecto en todas las ruedas. Vehículos no aptos para el remolque con dos circuitos independientes, uno para el 1° y 2° eje, uno para el 3° y 4° eje y dispositivo antibloqueo de las ruedas.

Vehículos aptos para el remolque con tres circuitos independientes, uno para el 1° y 2° eje, uno para el 3° y 4° eje y otro para el remolque; dispositivo antibloqueo de las ruedas.

Freno auxiliar: integrado en el freno de servicio.

Freno de estacionamiento: mecánico de mano del tipo con muelles de mando neumático, con efecto en las ruedas del 3° y 4° eje.



INSTALACIÓN ELÉCTRICA

Tensión: 24 V.

Generador alternador 90 A - 28 V (2520 W).

Acumuladores: 2 en serie de 180 Ah.

Motor de arranque de 24 V 5,5 kW.

Seccionador general de la corriente con mando mecánico.



CABINA

Cabina de color blanco fabricada en acero galvanizado basculante hidráulicamente hasta 60°. Suspensión de la cabina con 4 muelles helicoidales, brazos guía, amortiguadores de doble efecto, barra estabilizadora y tampones de final de carrera. Ejevalunas eléctricos por el lado del conductor y del pasajero. Espejos retrovisores externos manuales y espejo frontal según normas CE. Revestimientos internos completamente lavables e ignífugos. Conexión neumática para la limpieza de la cabina. Sistema de ventilación y de calefacción con 4 velocidades y función de recirculación del aire. Asiento del conductor con suspensión neumática y cinturón de seguridad. Asiento del pasajero con suspensión mecánica y cinturón de seguridad.